

# 產品索引

軟管 · 接頭 · 膨脹節 · 加油槍

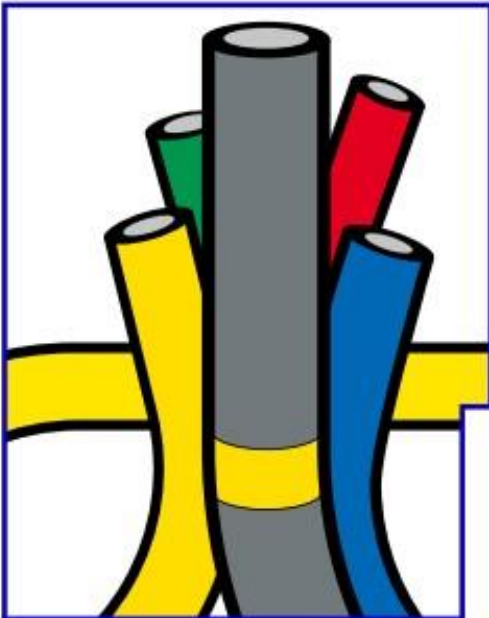

石油 + 化工軟管

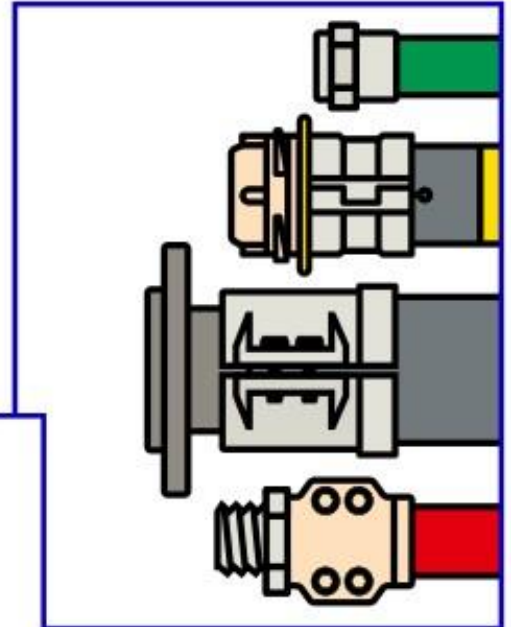

軟管接頭

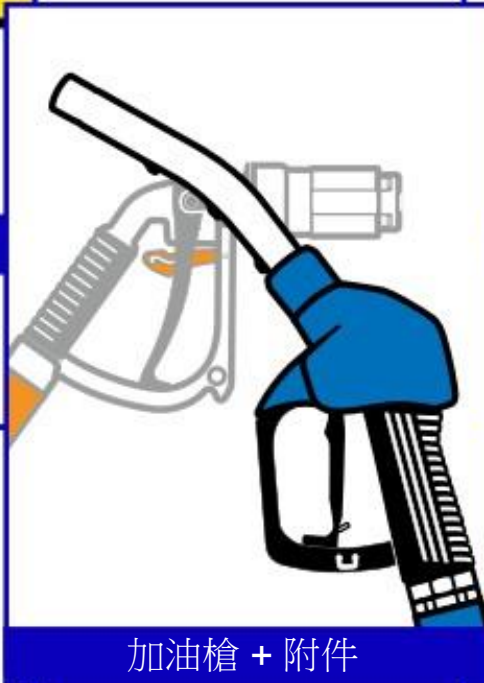

加油槍 + 附件

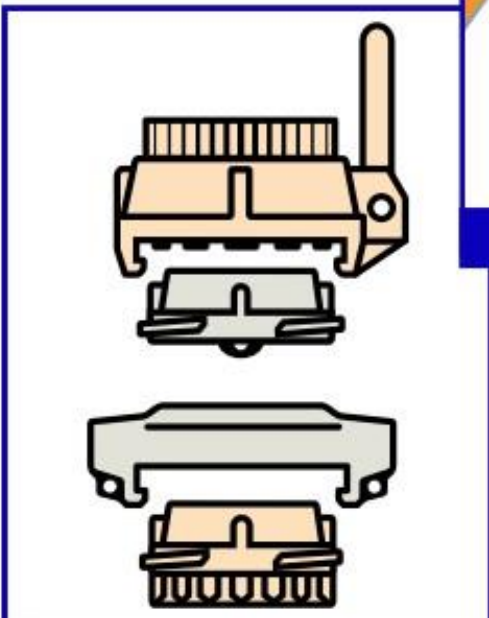

罐車 + 管路接頭

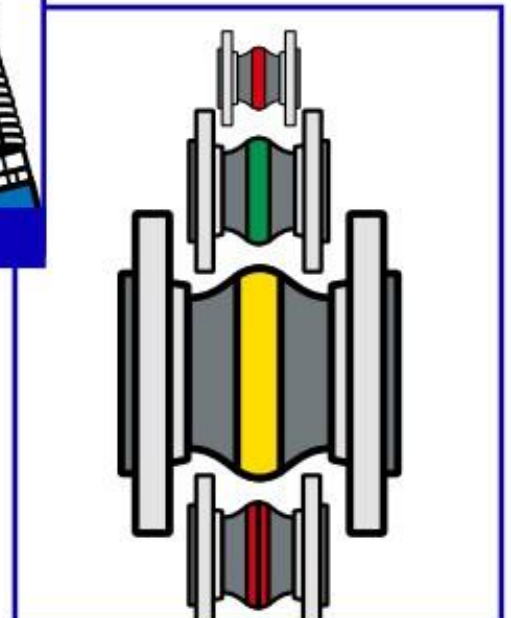

橡膠膨脹節

ELAFLEX / ContiTech 製造的高品質軟管，樹立了軟管行業的標準。提供的形式可以是整卷、切割長度或總成。

## 飛機加油軟管 (標準 EN 1361, EI 1529)

'黃色帶環'  
型號 HD-C, VHD, PHD, TW-E

適用於各種航空  
燃油、帶寬虹環  
的還可以增加被  
可視度。

已經被所有主要  
油料公司作為指  
定的標準性產品。

內襯 NBR, 工作  
壓力 20 bar。



另有低溫型號可提供

## 不帶螺旋鋼絲的加油軟管 (標準 EN 12115)

'黃色帶環'、型號 HD 10-200 不帶鋼絲、用於卷盤  
操作、適用於所有石油類介質。內襯 NBR、  
工作壓力 20/25 bar。

型號 HD



## 通用型槽罐軟管 (標準 EN 12115)

'黃色帶環' 型號 TW 19-200 帶鋼絲適用於所有  
石油類介質。內襯 NBR、工作壓力 16/20 bar。

型號 TW



## 通用型槽罐軟管 (標準 EN 12115)

'藍-白-藍帶環'  
型號 UTD 13-38 不帶鋼絲, UTS 19-100 帶鋼絲適  
用於大部分化工介質、石油類產品和溶劑。內襯為  
具有專利的黑色導電條的白色 UPE、  
工作壓力 16 bar。

型號 UTS



## 波紋狀槽罐軟管 (標準 EN 12115)

波紋狀的外層結構使得軟管具有優異的彎曲性能  
型號 LTW 50-100 用於石油類產品 (NBR 內襯) 型  
號 UTL 50-100 通用型軟管 (UPE 內襯) 工作壓力  
10 bar 型號 LTX 80+100 (無圖示): 具有非常良好  
的靈活性和輕巧性、用於從公路罐車到加油站儲罐  
間的重力輸送 (NBR 內襯)、工作壓力 4bar。

型號 UTL

型號 LTW



## 化工軟管 (標準 EN 12115)

'紫色帶環'  
型號 CHD 13-50 不帶鋼絲、CHS 25-150 帶鋼絲  
適用於超過 75% 種類的工業化工介質內襯  
EPDM, 工作壓力 16 bar。

型號 CHS



## Polypal Clean 軟管 (標準 EN 12115)

型號 PCD 13-38 不帶鋼絲、PCS 25-100 帶鋼絲  
幾乎適用於所有介質的通用型 'Clean' 軟管明亮的  
帶有導電條的 UPE 內襯、淺灰的 EPDM 外層、抗靜  
電且耐磨。工作壓力 16 bar。

型號 PCS

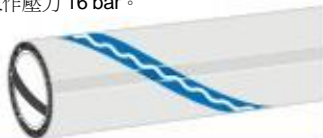

## 溶劑型軟管 (標準 EN 12115)

'藍色帶環'  
型號 LMD 9-25 不帶鋼絲、LMS 25-150 帶鋼絲用  
於大部分溶劑和油漆塗料以及水性介質。  
內襯藍色 NBR、抗靜電、工作壓力 16 bar。

型號 LMS



## 食品軟管 (標準 EN 12115)

'白色帶環'  
型號 LBD 19-38 不帶鋼絲、LBS 50-100 帶鋼絲用  
於大部分食品介質、牛奶、食用油、脂肪、麵粉和  
糖漿。內襯白色 NBR、外層藍色的 NBR / PVC  
工作壓力 10 bar。

型號 LBS



## 液化石油氣軟管 (標準 EN 1762)

'橙色帶環'  
型號 LPG 10-100 不帶鋼絲、作為特殊型號 LPG 16  
可用於液化氣加油機。適用於丙烷、丁烷和其它  
液化石油氣、DVGW 認可。  
內襯 NBR、工作壓力 25 bar。

型號 LPG



另有低溫型號可提供

## 高溫瀝青軟管 (標準 EN 13482)

型號 HB 50-100 帶鋼絲、適用於高溫瀝青和重油、  
溫度範圍從 -25°C 至 200°C。內襯為特製彈性  
橡膠、工作壓力 7 bar。

型號 HB



## Elafon Plus 軟管 (標準 EN 12115)

型號 FEP 13-25 D 不帶鋼絲、FEP 19-100 帶鋼絲  
通用型軟管、內襯為無縫的 FEP、幾乎適用於所有  
的標準類化工介質。規格 DN 13-50 外層為淺灰色  
和導電的螺旋條、規格 DN 63-100 外層為黑色。  
工作壓力 16 bar。

型號 FEP



## 蒸汽軟管 (標準 ISO 6134)

型號 SD 13-50, 適用於最高達 18 bar (210°C) 的  
濕飽和蒸汽和高達 120°C 的熱水、如用於冷水壓  
力可達 25 bar。  
內襯 EPDM。

型號 SD



## Fluorflex 2

帶螺旋型嵌口超靈活的通用型軟管 PTFE 內襯、用  
於石化、製藥和食品行業。溫度範圍 -20°C 至  
150°C、工作壓力 16 bar。

型號 FXD



## 複合軟管 (標準 EN 13765: 型號 3)

型號 FWS (PP 或 PTFE)、靈活的通用型軟管、適用  
於大部分普通化工介質  
溫度範圍  
-20°C 至 80°C、  
工作壓力 14 bar。



## 加油泵軟管 (標準 EN 1360)

高品質的加油泵 'CONTI-SLIMLINE' 軟管、規格  
DN 16-25 用於汽油和柴油、也可用於生物柴油或  
乙醇燃油。-30°C 的低溫靈活性 (低溫型號 LT  
可達 -40°C)、接頭為套箍形式、工作壓力 16 bar。

型號 SL

型號 SL LT

型號 SL BIO

COAX 軟管總成, 規格 DN 21/8、黑色或其它顏色  
的、用於油氣回收。-30°C 的低溫靈活性 (低溫型  
號 LT 可達 -40°C)、工作壓力 16 bar。



型號 COAX



## 套箍型軟管接頭 (標準 VG 95951/EN 14424)

帶連接螺母的公/母型 (套箍) 軟管接頭、規格 DN 13-25、材質為銅、銅鍍鋅或不銹鋼。也有不重複使用的 NR 型號。

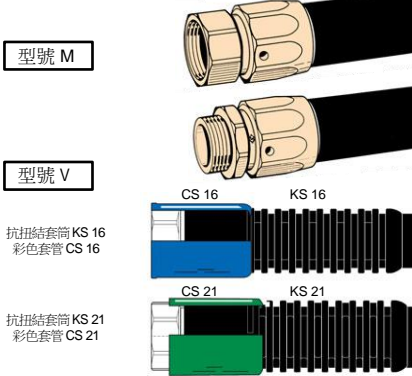

## 食品 + 液化石油氣軟管接頭 (標準 DIN 405, EN 14422)

根據標準 DIN 405 的特殊螺紋的不銹鋼軟管接頭、用於食品行業、壓力 16 bar ACME 螺紋的銅/不銹鋼軟管接頭、用於液化石油氣、壓力 25 bar。卡箍 SPANNFIX 或 SPANNLOC。

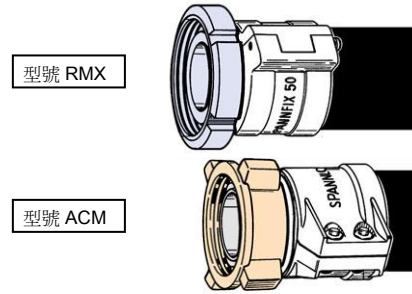

## 'TW' 軟管接頭 (標準 EN 14420-6/DIN28450)

TW 軟管接頭、整體式或組合式快速接頭、配 SPANNFIX 或 SPANNLOC 卡箍、工作壓力 16 bar。

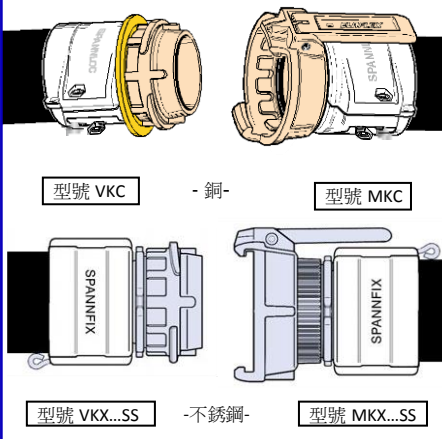

## 'Storz' 軟管接頭 (標準 DIN 14301)

STORZ 軟管接頭、鋁合金、配 SPANNFIX 或 SPANNLOC 卡箍。工作壓力 10 bar。

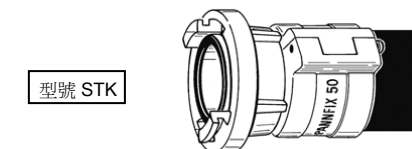

## 安全和可靠的連接

## SPANNFIX 軟管接頭 (標準 EN 14420-5)

可重複使用的 SPANNFIX 型卡箍的公/母軟管接頭鎖釘型、熱鍛鋁合金材質 規格 DN 25-100、工作壓力 25 bar。

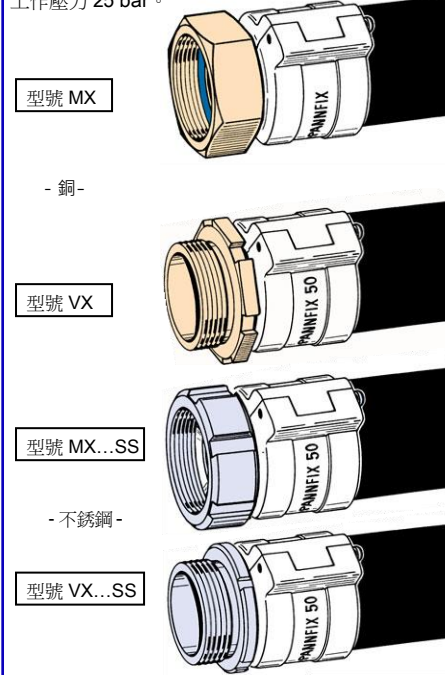

## 碳鋼軟管接頭 (標準 EN14422)

碳鋼制的，鍍鋅和鍍鋅的公/母型軟管接頭，用於液化石油氣、氨和機械工程行業。工作壓力 25 bar。卡箍 SPANNFIX 或 SPANNLOC。

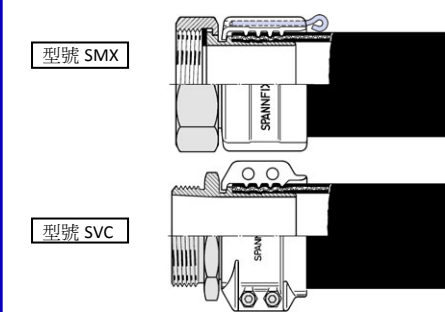

## 凸輪鎖緊快速接頭 (標準 EN14420-7)

Camlock 軟管接頭、銅或不銹鋼配 SPANNFIX 或 SPANNLOC 卡箍、工作壓力 10 bar。

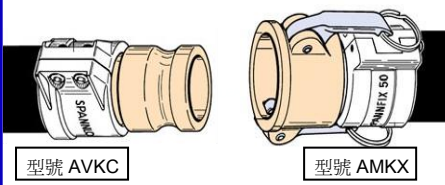

## 'Guillemin' 軟管接頭 (標準 EN14420-8)

GUILLEMIN 軟管接頭、鋁合金、配 SPANNFIX 或 SPANNLOC 卡箍、工作壓力 10 bar

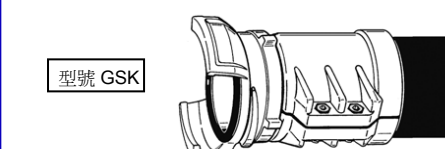

## SPANNLOC 軟管接頭 (標準 EN 14420-5)

可重複使用的 SPANNLOC 型卡箍的公/母軟管接頭螺絲型、熱鍛鋁合金材質規格 DN 13-100、工作壓力 25 bar。

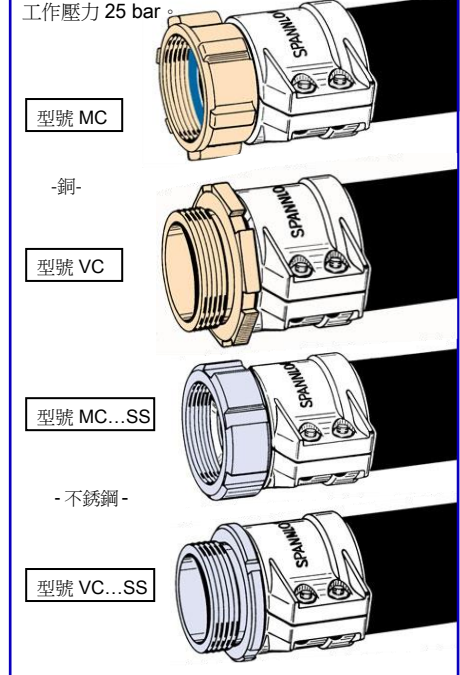

## 蒸氣軟管接頭 (標準 EN14423)

熱鍛鋼制的螺絲型卡箍的公/母型軟管接頭。管套和連接螺母為碳鋼鍍鋅+鍍鋅、或銅。用於溫度達 +220°C 的飽和蒸汽、壓縮空氣、氧氣和油類。壓力 25 bar。



## 法蘭式軟管接頭 (標準 DIN 1092-1, EN 14423)

浮動式和固定式法蘭  
配 SPANNFIX 或 SPANNLOC 卡箍。

碳鋼，鍍鋅  
+ 鍍鋅

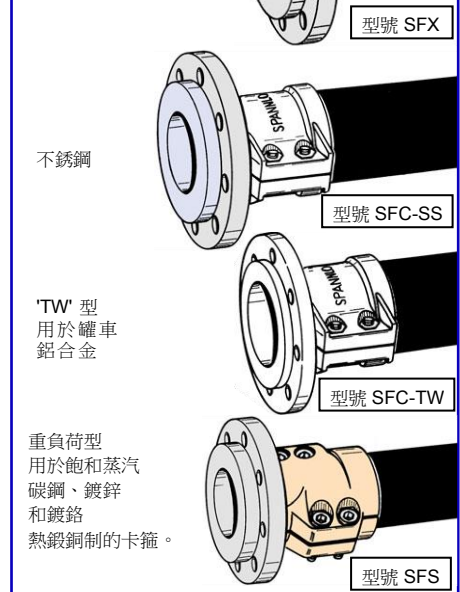



'TW' 型  
用於罐車  
鋁合金

重負荷型  
用於飽和蒸汽  
碳鋼、鍍鋅  
和鍍鋅  
熱鍛鋼制的卡箍。

安全和可靠的連接

## TW' 快速接頭 (標準 EN 14420-6, DIN 28450)

快速接頭、標準 EN 14420-6. 單手柄可鎖緊不需要其它工具、安全和無洩漏的連接。用於槽罐和工業用途、規格 2", 3" 和 4"、材質為熱鍛銅、不銹鋼和熱鍛鋁合金、防塵塞有聚醯胺材質、工作壓力 16 bar

<p><b>型號 VB</b> (防塵塞 - 鋁合金、聚醯胺、銅或不銹鋼)</p>	<p><b>型號 MB</b> (防塵帽 - 鋁合金、銅或不銹鋼!)</p>	<p><b>型號 MK</b> 帶彎形手柄 使手柄可以在狹小空間內操作充分關閉和鎖緊</p>
 <p>另有型號 VB80 ADR SS 帶壓力釋放閥</p>	 <p>例如: MK80-32"</p>	
<p><b>型號 MK</b> (母型快接 - 銅、不銹鋼或鋁合金)</p>	<p><b>型號 VK</b> (公型快接 - 銅、不銹鋼或鋁合金)</p>	<p><b>型號 MK-A SS</b> 帶特效防護操作手柄、以防止手柄的意外打開</p>

## 鐵路罐車附件

鐵路罐車卸料接頭 KWK 帶外螺紋或快接形式的接頭。罐車轉換接頭 KWZ 一端為鐵路罐車螺紋 5/8" (舊標準 DIN 11 或 DIN 26017)、另一端為 BSP 外螺紋或快接

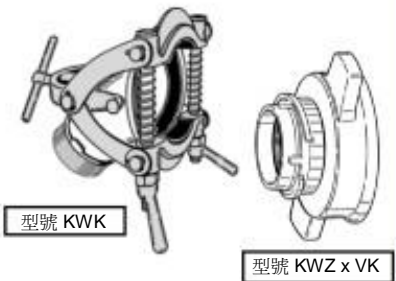

## 凸輪鎖緊快速接頭 (標準 EN 14420-7)

防塵帽 AMB、另端為內螺紋的公接頭 AVKI 防塵塞 AVB、另端為內螺紋的母接頭 AMKI 材質鋁合金、銅或不銹鋼最大工作壓力 10 bar



## 視鏡接頭

視鏡接頭型號 SG (BSP 螺紋-ISO 228). 型號 TSG (-端為罐車法蘭) 材質為銅 - 也可鍍鉻或鋁合金

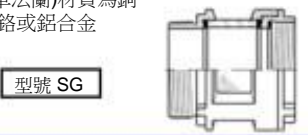

## 對稱式快速接頭

Storz 或 Guillemin 固定式快速接頭、另端 BSP 螺紋材質為銅、鋁合金或不銹鋼 工作壓力 10 bar



## 旋轉接頭

軟管的旋轉進口可以防止軟管總成扭纏。材質為銅或不銹鋼。工作壓力 10 bar

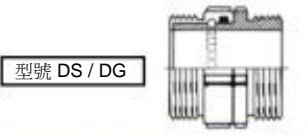

## 管路接頭

帶橢圓形浮動法蘭的銅制管路接頭、用於加油機和儲罐間的抽吸工況。最大真空度 0.9 bar、型號 BWO 標準型號 KW: 帶負極保護

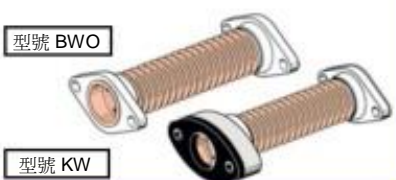

## ELAPAC-FD 密封材料

不含增塑劑的法蘭密封材料。可用於罐車和槽罐間的安裝、適用於石油類產品和其它許多介質。可以以成形的、整張或整卷的形式提供。

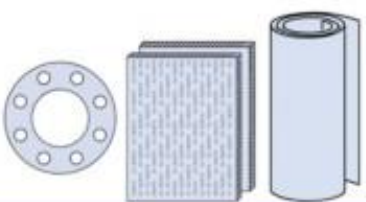

## Teflon® PFA 塗層接頭

不銹鋼螺紋接頭、法蘭接頭和各種快接都另有帶紅色 PFA 塗層的型號可提供用於具有特殊腐蝕性的介質、如鹽酸、氯化鐵(III)、稀硫酸

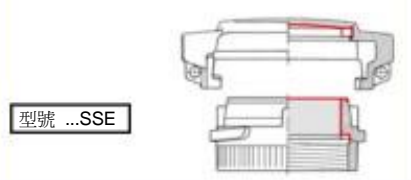

## 幹式自密封快速接頭和安全拉斷接頭

自密封接頭、Mann Tek 系列、用於液體或液化氣體、能在 7 bar 壓力下進行連接。材質為銅/青銅、不銹鋼或鋁合金。工作壓力 25 bar (鋁合金材質的工作壓力 PN 16)。也可提供需要選擇性連接的系統的型號及另端為法蘭的型號。



還可以提供 (無圖示)  
- 適用於各種介質的安全拉斷接頭  
- 適用於低溫介質的幹式自封和安全拉斷接頭

## 法蘭接頭

標準 DIN 1092-1 的法蘭、另端為外螺紋、有短型和長型的形式。材質為碳鋼、不銹鋼、銅或鋁合金。





ELAFLEX / ContiTech 製造的高品質 ERV 膨脹節，規格 DN 25 - 1000，兩端為浮動法蘭（法蘭有多種形式和材質可選）

## ERV-R

**RED BAND 紅色帶環系列膨脹節**，適用於各種水介質、飲用水、工業廢水、海水和冷卻水、不含油的化工廢水、化工介質、酸、鹼、鹽溶液和酒精。溫度範圍 -40°C 至 100°C，短時間使用可達 120°C，內襯 Butyl/EPDM。



型號 ERV-R

## ROTEX

**ROTEX 系列膨脹節**，用於高溫供熱水、冷卻水和熱空氣管路等需要持久使用的場合。在 100°C 情況下工作壓力 10bar，110°C 時工作壓力 6 bar。溫度使用範圍 -40° 至 130° C，短時間使用溫度可達 150°C，TÜV 認可，標準 DIN 4809、內襯 EPDM。



型號 ROTEX

## ERV-CR

**CR 系列膨脹節**，用於冷熱水、海水（可以含油）、各種廢水、潤滑油和油脂、空氣和壓縮空氣。溫度範圍 -25°C 至 90°C，短時間使用可達 100°C，內襯氯丁橡膠 Chloroprene。



型號 ERV-CR

## ERP

**RED SPOT 紅點系列膨脹節**，用於衛生設施、冷熱水、游泳池水、海水和飲用水。優異的揉曲和自由性能。最大工作壓力 10bar，溫度範圍 -40°C 至 90°C，短時間使用可達 120°C，內襯 Butyl/EPDM。



型號 ERP

## ERV-G

**YELLOW BAND 黃色帶環系列膨脹節**，用於芳香族含量達 50% 的石油類產品，也適用於城市煤氣和天然氣、冷卻水和防油腐蝕的乳化劑。溫度範圍 -20°C 至 90°C，短時間使用可達 100°C，內襯 NBR。



型號 ERV-G

## ERV-GS

**YELLOW STEEL 黃色鋼絲系列膨脹節**，使用工況類似於 ERV-G 系列膨脹節，同時符合 ISO 15540 (形式認可) 的防火標準。溫度範圍 -20°C 至 90°C，短時間使用可達 100°C，內襯 NBR。



型號 ERV-GS

## ERV-GS HNBR

**YELLOW STEEL HNBR 黃色鋼絲氫化丁腈橡膠系列膨脹節**，用於芳香族含量達 50% 的石油類產品和液壓油。非常好的抗老化、耐氣候和抗氧化性能。溫度範圍 -35°C 至 100°C，短時間使用可達 120°C，內襯 HNBR。

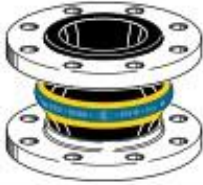

型號 ERV-GS HNBR

## ERV-G LT

**YELLOW BAND LT 黃色帶環低溫系列膨脹節**，應用於低溫工況下的石油類介質。溫度範圍 -40°C 至 90°C，短時間使用可達 100°C，內襯 NBR。



型號 ERV-G LT

## ERV-OR

**ORANGE BAND 橙色帶環系列膨脹節**，符合標準 EN 589，用於液化石油氣 (LPG)。溫度範圍 -20°C 至 90°C，短時間使用可達 100°C，內襯 NBR。

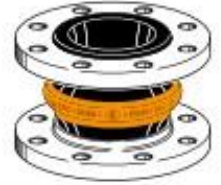

型號 ERV-OR

## ERV-GR

**GREEN BAND 綠色帶環系列膨脹節**，用於酸、鹼、化工介質和腐蝕性化工廢水。溫度範圍 -20°C 至 100°C，短時間使用可達 110°C，用於含油的壓縮空氣溫度可達 90°C，內襯海帕倫 CSM。



型號 ERV-GR

## VITEX

**VITEX 系列膨脹節**，專門設計用於高溫油、石油類產品和腐蝕性化工介質。溫度範圍 -15°C 至 90°C，短時間使用可達 130°C，內襯氟橡膠 FPM。



型號 VITEX

## ERV-W

**WHITE BAND 白色帶環系列膨脹節**，用於食品、食用油和脂肪，內襯符合德國食品規定。溫度範圍 -20°C 至 90°C，短時間使用可達 100°C，內襯淺灰色的 NBR。



型號 ERV-W

## 附件

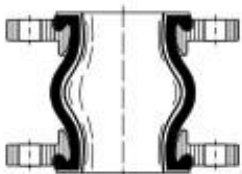

附加的 PTFE 內襯 (ERV...TA)



帶限制杆作為限幅器 (ERV...ZS)



帶不銹鋼內保護套筒以防止表面磨損而粗糙 (ERV...SR)

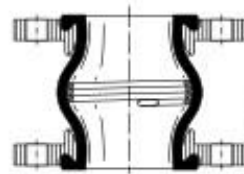

帶真空支撐環 (ERV...VSD) 或環 (ERV...VSR)

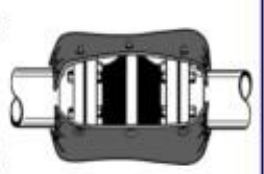

防火保護套 (FSH)

ELAFLEX / Hiby 製造的加油槍：人體工學設計，長壽命，完全的操控性

## ZVA Slimline 2 (標準 EN 13012, ATEX, TÜV)

全自動加油槍、流量 80 l/min。適用於汽油、也適用於乙醇、柴油和生物柴油。工作壓力 0.5 至 3.5 bar。

型號 ZVA Slimline 2



也有低溫型號可提供

## ZVA 25 (標準 EN 13012, PTB, ATEX)

全自動加油槍、流量 140 l/min、規格 DN 25。適用於汽油、柴油和其它燃油。工作壓力 0.5 至 3.5 bar。

型號 ZVA 25



也有可以給飛機加油的型號

## ZVA 32 (標準 PTB)

全自動加油槍、流量 200 l/min、規格 DN 32。適用於汽油、柴油和其它燃油。工作壓力 0.5 至 6.0 bar。

型號 ZVA 32

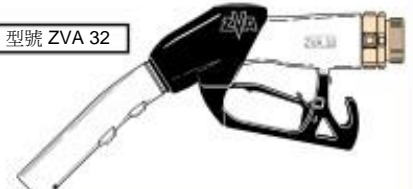

也有可以給飛機加油的型號

## ZVA Slimline 2 GR (標準 EN 13012, ATEX, TÜV)

油氣回收全自動加油槍、適用於所有汽油燃油(包括含乙醇的)、流量 45 l/min。'GRV' 設計是帶整體式油氣閥 'On/Off'、'GRVP' 設計是帶油氣比例閥。工作壓力 0.5 至 3.5 bar。

型號 ZVA Slimline 2 GR



也有低溫型號可提供

## 耐腐蝕全自動加油槍

特殊結構的鍛鋼 gunmetal (ZVA-RG)、青銅 (ZVA-GBZ) 或 不銹鋼 (ZVA-VA) 全自動加油槍。適用於溶劑、酒精和化工介質。

型號 ZVA - RG



## ZV 19 / ZV 25

手動加油槍、用於汽油、柴油、燃油和植物油。ZV 19 (DN 19) 流量 100 l/min、ZV 25 (DN 25) 流量 140 l/min、工作壓力達 3.5 bar。可提供用於化工介質的特殊型號。

型號 ZV 19

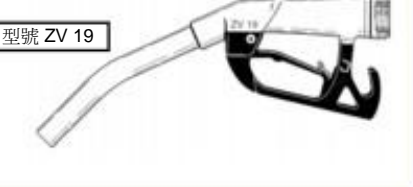

## 液化石油氣 LPG 加油槍，附件

Autogas (液化石油氣) 加油槍、另端接口形式 ACME、DISH 或 EURO 接頭。- 適用於丙烷、丁烷及其混合物、流量達 50 l/min、工作壓力達 25 bar。

型號 ZVG 2 ACME

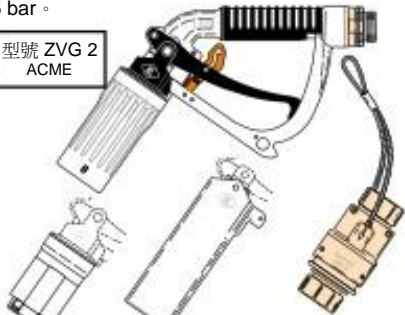

DISH

EURO

可重複使用型拉斷閥 ARK 19 Mod 2

## ZVA AdBlue DEF (標準 DIN 70070, AUS 32 ISO/DIS 22241-4)

全自動加油槍、用於車用尿素溶液 (AdBlue®, DEF)、流量達 40 l/min、工作壓力 0.5 至 3.5 bar。噴嘴帶磁性打開功能、只有在汽車油箱進口裝有特殊的磁性接頭 ELAFIX 40 時油槍才能加油。

型號 ZVA AdBlue

ELAFIX 40

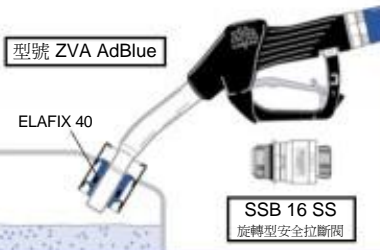

SSB 16 SS 旋轉型安全拉斷閥

## 安全拉斷閥 (標準 EN 13617-2, ATEX)

用於加油槍的自密封安全拉斷閥可重複使用。- 保護加油機、軟管總成和汽車的突然分離事故。

SSB 16 為 ZVA SL 2, ZVA Slimline



ESB 16 為 ZVA SL 2, ZVA Slimline



CSB 21 為 ZVA SL 2 GR, ZVA 200 GR



PSB 加油泵安全拉斷閥



SSB 25 為 ZVA 25



SSB 32 為 ZVA 32



## 散貨輸送加油槍

手動式加油槍、規格 DN 32-50。型號 ZV 400、ZV 500 和 ZH 50。可提供帶固定噴嘴或 TW 接頭的型號、流量 250-650 l/min、名義工作壓力 PN 10。

型號 ZV 400 帶噴嘴 DN 38

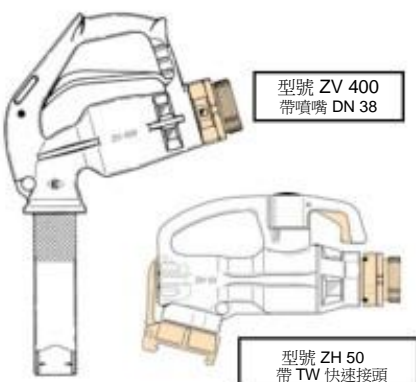

型號 ZH 50 帶 TW 快速接頭

## 飛機加油槍

手動式加油槍、用於翼上加油、適用於各種航空燃油 ZVF 25 流量達 140 l/min、工作壓力 3.5 bar。ZVF 40 流量達 400 l/min、名義工作壓力 PN 10。

型號 ZVF 25

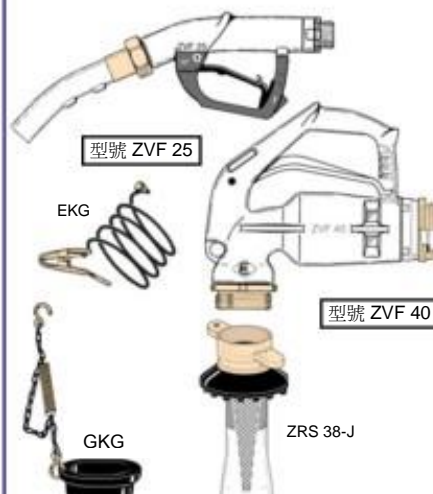

型號 ZVF 40

GKG

ZRS 38-J

本小冊僅僅展示了我們產品的小部分、需要進一步的產品資訊請聯繫我們或我們的銷售夥伴：

ELAFLEX-Gummi Ehlers GmbH / ELAFLEX HIBY Tanktechnik GmbH & Co. KG

Schnackenburgallee 121  
22525 Hamburg / Germany  
電話：+49 40 540 00 5-0

傳真：+49 40 540 00 5-67  
電子郵件：info@elaflex.de  
網址：www.elaflex.de